

# RWE



SCARICA LA  
BROCHURE



GUARDA  
IL VIDEO

**SIMEX**  
• brevetto •

## ESCAVATRICI A RUOTA DA DEMOLIZIONE

categoria

25 - 75 TON



Exc.

modelli

RWE 60 | RWE 80 | RWE 90 | RWE 100



I modelli di escavatrice a ruota RWE 60-80-90-100 sono realizzati per escavatori di grande dimensioni per coprire tutti quei cantieri dove occorre fare **tagli su superfici orizzontali o verticali e in presenza di materiali molto resistenti e abrasivi**. Permettono di realizzare tagli a sezione predefinita su superfici dure e compatte: asfalto, cemento, roccia. Ideali per lavori di demolizione e subaquei.



- A** Dischi da taglio per profondità di lavoro di 600-800-900-1000 mm.
- B** La valvola limitatrice di portata e di pressione permette versatilità di accoppiamento con diverse tipologie di escavatori.
- C** I due motori idraulici a pistoni radiali di grande cilindrata in presa diretta col tamburo garantiscono elevata coppia e forza al dente.

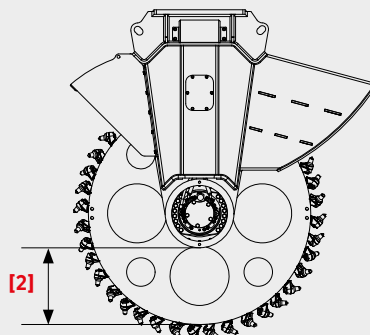
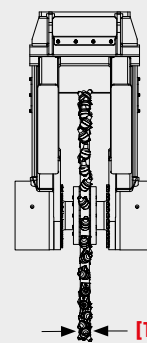

DATI TECNICI		RWE 60	RWE 80	RWE 90	RWE 100
Peso consigliato escavatore (*)	ton	24 - 45	50 - 75	50 - 75	50 - 75
	lbs	61000 - 99000	110000 - 165000	110000 - 165000	110000 - 165000
Larghezza [1]	mm	100 - 130 - 200	130 - 200	130 - 200	130 - 200
	inch	4 - 5 - 8	5 - 8	5 - 8	5 - 8
Profondità [2]	mm	600	800	900	1000
	inch	24	32	35	39
Potenza massima applicabile	kW	100	220	220	220
Forza al dente max (***)	kN	23	55.7	50.2	44.8
	lbf	5170	12520	11285	9891
Motori idraulici	n°	2	2	2	2
Peso operativo (**)	kg	2550	5000	5550	6175
	lbs	5600	11000	12200	12350
Portata olio richiesta	l/min	200 - 350	400 - 450	400 - 450	400 - 450
	gpm	53 - 93	106 - 120	106 - 120	106 - 120
Massima pressione olio	bar	350	350	350	350
	psi	5100	5100	5100	5100

\* È responsabilità dell'installatore la verifica delle caratteristiche dell'escavatore, che devono essere idonee al peso e alle caratteristiche dell'attrezzatura scelta. \*\*Senza sella di attacco. \*\*\* Forza al dente ad una pressione di 350 bar. Si declina ogni responsabilità per le informazioni fornite. Con riserva di modifiche tecniche.