

CHD



TÉLÉCHARGER
LA BROCHURE



REGARDER
LA VIDÉO

TRANCHEUSES À CHAÎNE

catégorie

2,5 - 15 TONNES



Midi Exc.



Exc.



Backhoe

modèles

CHD 90SB | CHD 120SB | CHD 90B
CHD 120B | CHD 150B

POUR PELLE

Les trancheuses à chaîne CHD pour pelle sont expressément conçues pour les travaux de tranchée en section prédéfinie sur terrains végétaux. Grâce à la vis sans fin d'évacuation sur le côté droit et au dispositif d'évacuation du fraiset, la fouille est stable et propre. Les modèles 90S B et 120S B sont indiqués pour les terrains meubles.

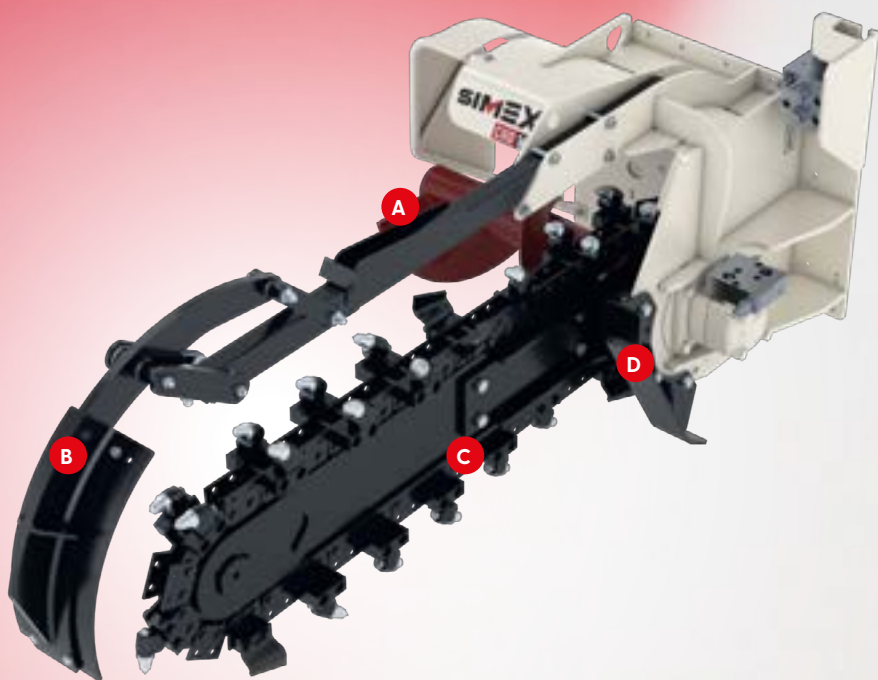

- A** Dispositif d'évacuation du fraiset du côté droit.
- B** Racleur arrière.
- C** La chaîne est disponible munie de gouges pour sols meubles ou de gouges + burins pour sols mixtes.
- D** La stabilité est garantie quelle que soit la profondeur de travail, grâce au patin d'appui.

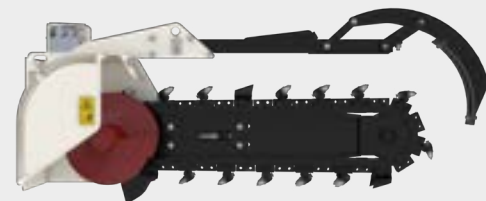
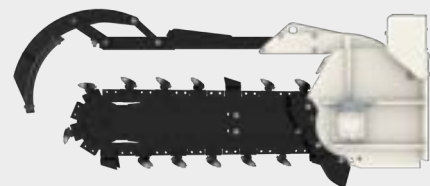
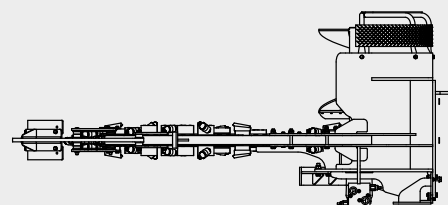
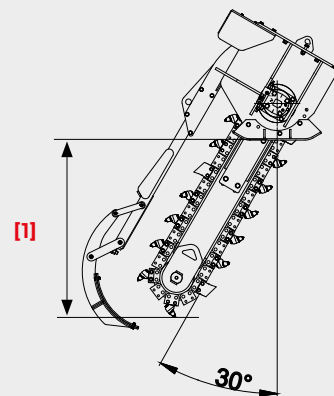

SOLS MEUBLES

SOLS MIXTES

CARACTÉRISTIQUES TECHNIQUES		CHD 90 S B		CHD 120 S B		CHD 90B		CHD 120B		CHD 150B	
Profondeur de coupe maxi [1]	mm	900	1200	900	1200	1500					
	pouces	35	47	35	47	59					
Largeur de coupe standard	mm	150	150	150	150	150					
	pouces	6	6	6	6	6					
Largeur de coupe en option	mm	100 - 200	100 - 200	200 - 250	200 - 250	200					
	pouces	4 - 8	4 - 8	8 - 10	8 - 10	8					
Racleur		mécanique à ressort				mécanique à ressort					
Poids (*) (**)	kg	260	425	525	590	640					
	lbs	570	936	1150	1300	1410					
Débit d'huile	l/min	35 - 95	60 - 115	60 - 120	70 - 140	90 - 160					
	gal/min	9 - 25	16 - 30	16 - 32	18 - 37	24 - 42					
Pression d'huile maxi	bar	240	240	250	250	250					
	psi	3500	3500	3625	3625	3625					
Poids pelle hydraulique conseillé	tonnes	2,5 - 4,5	4,5 - 8	7,15	8 - 15	8 - 15					
	lbs	5500 - 9900	9900 - 17640	15400 - 33000	17600 - 33000	17600 - 33000					

* Il incombe à l'installateur de vérifier les caractéristiques de la pelle hydraulique, qui doivent être adaptées au poids et aux caractéristiques de l'équipement choisi. ** Sans platine de fixation. Simex Srl décline toute responsabilité quant à l'utilisation des informations fournies. Sous réserve de modifications techniques.