

TF



DESCARGAR
EL FOLLETO



VER EL
VÍDEO

SIMEX
• patente •

CABEZALES FRESADORES DE DOBLE TAMBOR

categoría

2,5 - 75 TON



Mini Exc.



Midi Exc.



Exc.



Backhoe

modelos

TF 200 | TF 450 | TF 650 | TF 850
TF 1100 | TF 2100 | TF 2600 | TFN 2600
TF 3100

Los cabezales fresadores de doble tambor Simex TF son ideales para trabajos de canalización, perfilado de paredes verticales (roca y cemento), excavación de túneles, explotación de canteras, demoliciones, dragados, trabajos de acabado y trabajos en inmersión. Particularmente **útiles donde los sistemas de excavación tradicionales no tienen la fuerza necesaria y los sistemas de percusión resultan poco eficaces.**



CANALES SUBTERRÁNEOS



PERFILADO VERTICAL



OBRAS EN CANTERA



- A ROTACIÓN HIDRÁULICA A 360°**
Con la rotación hidráulica, el operador encuentra siempre la posición ideal de trabajo.

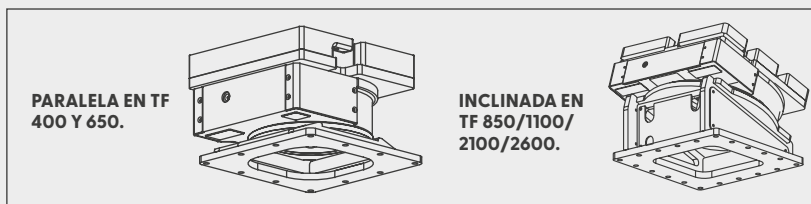

- B TAMBORES Y DIENTES PARA TODAS LAS APLICACIONES**
diseñados para obtener el máximo rendimiento en cada aplicación. Se ofrecen dientes de distintas formas para procesar diferentes materiales.
- C PLACAS ANTIDESGASTE SUSTITUIBLES**
- D MAYOR PRODUCTIVIDAD Y MÁXIMA PRECISIÓN:**
posibilidad de girar el cabezal fresador 90° respecto al enganche de fijación, gracias a la perforación cuadrada de la placa.
- E MOTOR PROTEGIDO DE LAS IMPUREZAS** exteriores gracias al filtro en la línea de admisión.
- F** Conexión de mangueras lado cabina (estándar) y frontal.
- G EL MATERIAL FRESADO SOBRESALE DE LA EXCAVACIÓN SIN RIESGO DE ENCASTRE EN LA ESTRUCTURA** gracias a la forma especial del bastidor.
- H PAR Y RENDIMIENTO ELEVADOS,**
gracias al motor hidráulico de pistones de gran cilindrada, integrado, en toma directa con los tambores. El eje solamente transmite el movimiento, sin sostener ninguna carga, gracias a los dos rodamientos de soporte en cada tambor.
- I MÁXIMA ESTANQUEIDAD AL POLVO,**
incluso totalmente enterrado en suelo seco o barroso, asegurada por las juntas mecánicas de los tambores.



TAMBORES DISPONIBLES:	DIENTES DISPONIBLES:
<p>HP (ESTÁNDAR) Asegura una fuerte penetración incluso en materiales duros</p>	<p>ESTÁNDAR Para materiales mixtos</p>
<p>GP (OPCIONAL) Indicado para el perfilado de paredes y trabajos mixtos</p>	<p>OPCIONAL Para fresar materiales muy duros</p>
<p>WP (OPCIONAL) Específico para trabajos de acabado y perfilado</p>	<p>OPCIONAL Para madera</p>
<p>HPP (OPCIONAL) Tambores especiales para mezcla de suelo</p>	<p>OPCIONAL Para mezcla y roturación</p>

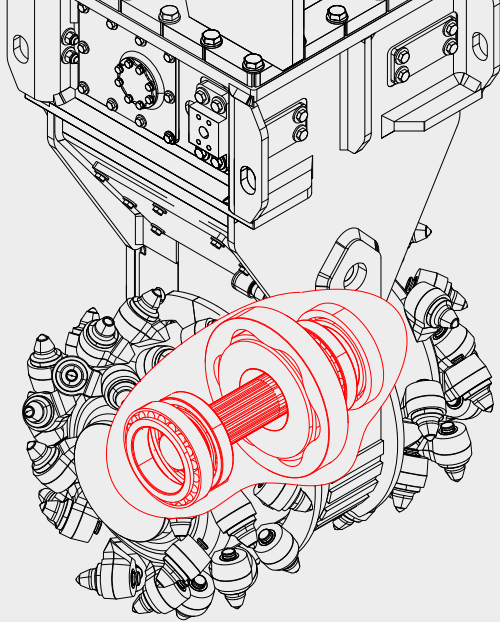

DIRECT DRIVE DE PAR ELEVADO

El motor hidráulico de pistones en toma directa transmite directamente la potencia a los tambores sin órganos mecánicos de transmisión, garantizando un alto par y un alto rendimiento. El eje solamente transmite el movimiento, sin sostener ninguna carga, gracias a los dos rodamientos de soporte en cada tambor.

PROTECCIÓN MÁXIMA Y CERO MANTENIMIENTO ORDINARIO

El filtro en la línea de envío y el filtro en la línea de drenaje, ambos integrados, protegen el sistema hidráulico de eventuales impurezas externas que pueden dañar o reducir las prestaciones de la excavadora y del equipo. (En los modelos TF 200 y TF 400 el filtro está solo en la línea de envío). Mayor protección contra picos de presión garantizada en la línea de drenaje por un acumulador y un fusible y en la línea de envío por una válvula limitadora de flujo. Esta última permite un fácil acoplamiento con diferentes modelos y tamaños de excavador, facilitando la instalación y las operaciones de calibración. El motor en toma directa no necesita engrase ni otros tipos de mantenimiento ordinario.

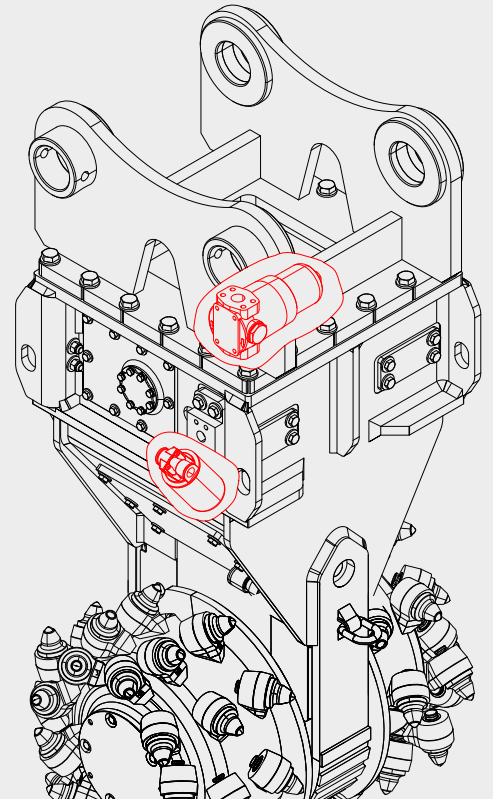

TFN 2600: UN MODELO ESPECIAL

El nuevo diseño del bastidor presenta una distancia reducida entre los tambores, que aumenta la anchura de trabajo total y garantiza las máximas prestaciones en las operaciones de excavación de zanjas.

Además, la nueva estructura facilita la expulsión del material excavado, garantizando continuidad de corte y una gran profundidad.

UNA VÁLIDA ALTERNATIVA A LOS SISTEMAS TRADICIONALES

Los cabezales fresadores TF son particularmente eficaces donde los sistemas de excavación tradicionales resultan demasiado débiles y los sistemas de percusión poco eficaces. La baja emisión de vibraciones y el fresado sin solución de continuidad hacen al cabezal fresador TF particularmente indicado en los campos de aplicación que requieren una rotura selectiva de la masa rocosa y que produzca al mismo tiempo un material triturado de una granulometría adecuada para la reutilización in situ o para el transporte al exterior.



FRESADO DE CEPAS



CONDICIONES EXTREMAS (SUELO CONGELADO)



ZANJA DE SECCIÓN REDUCIDA



TRABAJOS EN INMERSIÓN



CÁLCULO DE PRODUCTIVIDAD

RELACIÓN ENTRE RENDIMIENTO DE CORTE Y RESISTENCIA A LA COMPRESIÓN

El gráfico siguiente proporciona una indicación general de la relación entre el rendimiento de corte de cada modelo de cabezal fresador, en condiciones ideales, y la resistencia a la compresión monoaxial de la roca. En consideración del gran número de variables relativas al material (**fractura, alteración, ductilidad, etc.**), a la máquina motriz y a la operatividad, la relación debe entenderse solo como dato indicativo. La producción real se podrá estimar una vez conocidas todas las variables antes mencionadas.

CÁLCULO DE LA PRODUCCIÓN HORARIA

Nuestro equipo de expertos ha realizado una herramienta para ayudarte a calcular la producción horaria teórica, acompañándote en la selección del modelo de cabezal fresador más indicado para el tipo de material sobre el que deberá trabajar. ENFOCA CON EL MÓVIL EL CÓDIGO QR AQUÍ AL LADO Y ACCEDER AL CALCULADOR DE LA PRODUCCIÓN HORARIA.

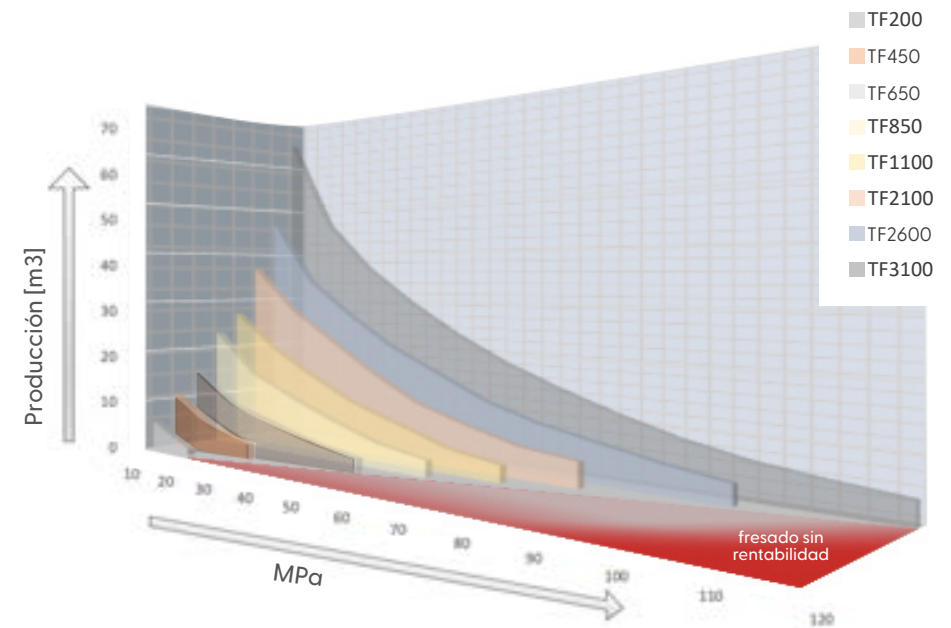

PRODUCTIVIDAD: ALGUNOS EJEMPLOS APLICATIVOS

PERFILADO DE PARED NATURAL EN SECTOR CONSTRUCCIÓN

Trabajo: perfilado de pared natural en obra de construcción con TF 2100 y TF 3100

Material: conglomerado sedimentario duro y compacto, 80-90 MPa

Producción: 10-15 m³/h



EXCAVACIÓN DE ZANJA PARA LA INSTALACIÓN DE CANALES SUBTERRÁNEOS

Trabajo: Excavación de zanja con TF 850 para la posterior conexión de las cloacas

Material: roca metamórfica de textura esquistosa

Avance: 10 metros lineales por hora, profundidad 80 cm.



DEMOLICIÓN DE PAVIMENTACIÓN INDUSTRIAL

Trabajo: Desmantelamiento de pavimentación industrial de hormigón 25 MPa con TF 2100

Material: Hormigón armado

Producción: 40-45 m²/h



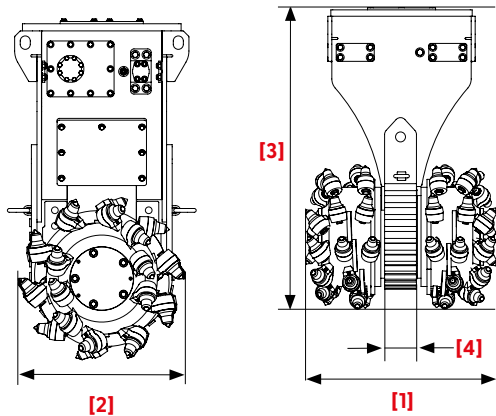

DATOS TÉCNICOS		TF 200	TF 450	TF 650	TF 850	TF 1100	TF 2100	TF 2600	TFN 2600	TF 3100
Peso aconsejado del excavador	t	2,5 - 7	6 - 12	9 - 16	14 - 22	20 - 34	28 - 45	30 - 55	30 - 55	50 - 75
	lbs	5500 - 15500	13000 - 26500	19800 - 35200	30800 - 48500	44000 - 75000	61700 - 99000	66000 - 121000	66000 - 121000	110000 - 165400
Peso sin enganche (*)	kg	300	470	650	1100	1340	2380	2380	2180	2940
	lbs	660	1050	1430	2420	2950	5240	5240	4800	6470
Potencia nominal	hp (kW)	40 (30)	55 (40)	68 (50)	95 (70)	122 (90)	163 (120)	205 (150)	205 (150)	250 (185)
Par de rotación	kNm	2,8	5,1	7,4	12,1	20	26,7	36,1	36,1	48
	lb.ft	2080	3760	5450	8920	14750	19700	27600	27600	35400
Fuerza de corte en el diente	kN	15,1	22,5	30,5	40,2	61	71	96,4	96,4	128
Máxima presión (**)	bar	350	350	350	400	400	400	400	400	400
	psi	5100	5100	5100	5800	5800	5800	5800	5800	5800
Caudal de aceite requerido	l/min	45 - 80	65 - 120	90 - 150	140 - 190	170 - 250	240 - 340	280 - 400	280 - 400	350 - 500
	gpm	12 - 21	17 - 32	24 - 40	37 - 50	45 - 66	63 - 90	74 - 105	74 - 105	92 - 132
Rotación hidráulica a 360° opcional		-	sí	sí	sí	sí	sí	sí	sí	-
Anchura tambores (HP) estándar [1]	mm	565	625	700	800	865	965	965	850	1270
	pulg.	22	25	28	32	34	38	38	33,5	50
Anchura tambores (GP) opcional [1]	mm	-	-	-	890	1000	1100	1150	980	1350
	pulg.	-	-	-	36	40	43	45	38,6	53
Anchura tambores (WP) opcional [1]	mm	650	750	850	920	1200	-	-	-	-
	pulg.	26	30	34	36	47	-	-	-	-
Diámetro tambores (HP) [2]	mm	380	450	500	595	660	750	750	750	750
	pulg.	15	18	20	24	26	30	30	30	30
Altura sin enganche [3]	mm	840	970	1005	1270	1335	1570	1570	1420	1825
	pulg.	33	38	40	50	53	62	62	56	72
Distancia tambores [4]	mm	110	130	135	180	190	250	250	120	330
	pulg.	4	5	5,3	7	7,5	10	10	4,7	13
Diámetro alojamiento dientes	mm	20	22	22	38/30	38/30	38/30	38/30	38/30	38/30
	pulg.	0,8	0,8	0,9	1,5 / 1,2	1,5 / 1,2	1,5 / 1,2	1,5 / 1,2	1,5 / 1,2	1,5 / 1,2

*El instalador tiene la responsabilidad de comprobar que el excavador sea adecuado para el peso y las características del equipo. **El par y la fuerza de corte disminuyen al bajar la presión de funcionamiento. Se declina toda responsabilidad por la información suministrada. Se reserva el derecho a realizar modificaciones técnicas.